

PL

Tracer BigBoy TWS
Instrukcja obsługi

EN

Tracer BigBoy TWS
Instruction manual

CS

Tracer BigBoy TWS
Návod k obsluze

SK

Tracer BigBoy TWS
Návod na obsluhu

RU

Tracer BigBoy TWS
Руководство по эксплуатации

BG

Tracer BigBoy TWS
Инструкция за обслужване

DE

Tracer BigBoy TWS
Bedienungsanleitung

Tracer BigBoy TWS

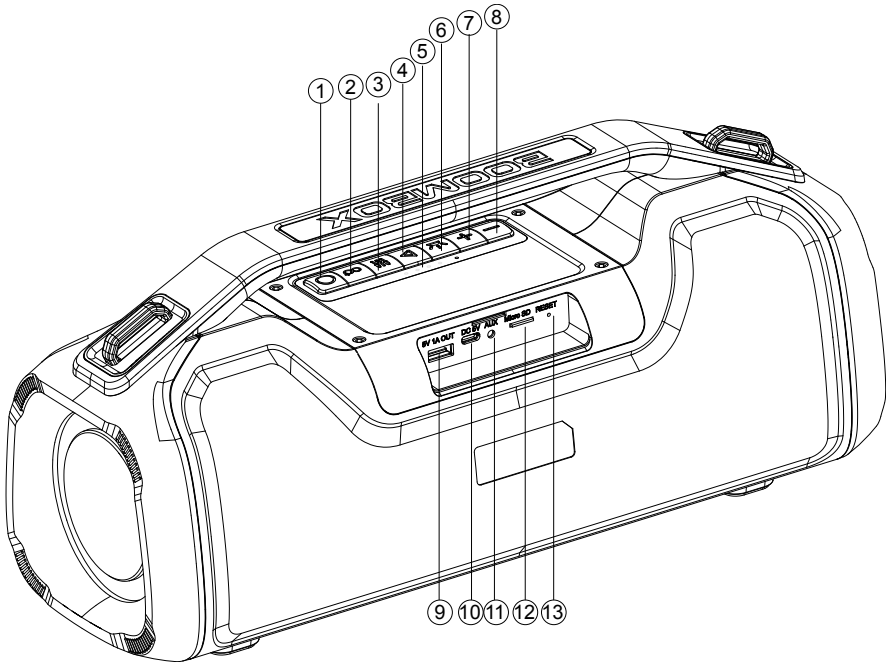

Przed pierwszym użyciem urządzenia należy uważnie zapoznać się z treścią niniejszej instrukcji, aby prawidłowo i bezpiecznie z niego korzystać.

Uwagi dotyczące bezpieczeństwa

- Nie należy uderzać ani miażdżyć urządzenia.
- Unikać kontaktu z benzenem, rozpuszczalnikami i innymi chemikaliami.
- Nie używać w pobliżu silnych pól elektromagnetycznych lub elektrycznych.
- Unikać bezpośredniego działania promieni słonecznych i urządzeń grzewczych.
- Nie rozmontowywać, nie naprawiać i nie modyfikować urządzenia.
- Nie należy długo słuchać muzyki na dużej głośności, by zapobiec uszkodzeniu słuchu.
- Nie należy czyścić urządzenia wodą ani zanurzać go w wodzie. Głośnik jest zabezpieczony wyłącznie przed spryskiwaniem. Korzystanie z urządzenia w sposób niezgodny z przeznaczeniem unieważnia gwarancję. Należy o tym pamiętać! Urządzenie należy czyścić wilgotną szmatką.
- Korzystając z urządzenia podczas jazdy na rowerze, jazdy samochodem lub motocyklem, nie należy stać na deszczu przez długi czas.
- Podczas korzystania z urządzenia przy niskim napięciu mogą wystąpić zakłócenia. Należy ładować urządzenie na bieżąco.
- Bluetooth jest kompatybilny z większością popularnych smartfonów i tabletów, jednak w zależności od urządzenia lub aplikacji może on nie obsługiwać poszczególnych funkcji.

Cechy:

- Potężny przenośny boombox 2.0CH również do użytku na zewnątrz
- Rewelacyjny dźwięk na wszystkich częstotliwościach i bas, który czuć przez skórę
- Solidna budowa z mocnym uchwytem
- Tryb kolorowego podświetlenia RGB
- Wodoodporność IPX5 – doskonała na plażę, basen i pod zagle
- Kompatybilny z kontrolą głosową przez Google Assistant i Siri
- Funkcja łączenia TWS głośników pozwala osiągnąć jeszcze lepszy dźwięk
- Gniazdo USB z funkcją powerbanku
- Mikrofon umożliwia łatwe odbieranie połączeń i rozmowy w trybie głośnomówiącym
- Wejście AUX do podłączenia komputera, wieży, telewizora i innych urządzeń
- Funkcja korektora dźwięku

Specyfikacja:

- Wersja Bluetooth: 5.0
- Średnica głośnika: 3.5" 2.4Ω
- Moc znamionowa: głośnik niskotonowy 20 W*2=40W
- Pojemność akumulatora: 7.4V 3600 mAh
- Czas odtwarzania: do 8 godzin
- Pasmo przenoszenia: 80Hz-12kHz
- Zasięg połączenia Bluetooth: 10 m
- Wymiary produktu: 390x137x175 mm
- Maksymalna moc nadajnika (E.I.R.P) ≤20 dBm
- Zakres w którym pracuje urządzenie: 2400 MHz – 2483,5 MHz

Zawartość opakowania:

- 1 przenośny głośnik Bluetooth
- 1 przewód ładowania USB-C
- 1 przewód audio
- 1 instrukcja obsługi

Elementy urządzenia:

- ① Włącz/wyłącz
- ② Przycisk TWS
- ③ Przycisk EQ
- ④ Odtwarzanie/pauza
- ⑤ Wskaźnik baterii
- ⑥ Podświetlenie RGB
- ⑦ Do przodu/głośniej
- ⑧ Do tyłu/ciszej
- ⑨ Wyjście 5V 1A
- ⑩ Gniazdo ładowania typu C
- ⑪ Port AUX IN
- ⑫ Gniazdo Micro SD
- ⑬ Gniazdo resetowania

Wyłącznik

Aby wyłączyć lub wyłączyć głośnik, należy długo naciskać wyłącznik.

Bluetooth:

- Włączyć głośnik. Automatycznie przechodzi on w tryb parowania Bluetooth.
- Włączyć łączność Bluetooth na telefonie i wyszukać urządzenie o nazwie Tracer BigBoy, a następnie połączyć się z nim.
- Włączyć muzykę na telefonie.
- Długie naciśnięcie przycisku poprzedniego lub kolejnego utworu pozwala wybierać piosenki.
- Krótkie naciśnięcie przycisku poprzedniego lub kolejnego utworu pozwala regulować głośność.
- Krótkie naciśnięcie przycisku odtwarzania/wstrzymania pozwala puszczać i pauzować muzykę.
- Długie naciśnięcie przycisku podłączania dodatkowych głośników pozwala przerwać połączenie Bluetooth z urządzeniem mobilnym.

Informacja: Jeśli połączenie między głośnikiem i smartfonem zostało przerwane poprzez wyłączenie któregoś z urządzeń lub zmianę źródła dźwięku, ponowne włączenie głośnika lub wybranie sygnału Bluetooth jako źródła dźwięku spowoduje automatyczne powtórne połączenie z telefonem.

Funkcja TWS:

1. Włącz dwa identyczne głośniki, które chcesz sparować, oba w trybie Bluetooth. Wystarczy skonfigurować jedno z dwóch urządzeń.
2. Krótko naciśnij przycisk TWS, a głośnik wyda dźwięk i rozpocznie parowanie; urządzenie ponownie wyda dźwięk, a przycisk TWS zaświeci się po pomyślnym sparowaniu.
3. Nawiąż połączenie Bluetooth z telefonem komórkowym, aby odtwarzać muzykę przez dwa sparowane głośniki i uzyskać mocniejszy efekt dźwięku przestrzennego.
4. Gdy chcesz wyjść z trybu TWS, ponownie naciśnij krótko przycisk „TWS”.
5. Dwa urządzenia raz sparowane w trybie TWS zostaną ponownie sparowane automatycznie, gdy oba zostaną włączone w zasięgu roboczym.

Odtwarzanie muzyki z karty Micro SD:

Wcisnij przycisk „ON”. Włóż kartę Micro SD do slotu, głośnik automatycznie odtworzy zapisaną muzykę. Naciśnij i przytrzymaj przycisk Do przodu lub Do tyłu, aby wybrać utwory, które lubisz, krótkie naciśnięcie, aby zwiększyć lub zmniejszyć głośność. Naciśnij przycisk Odtwórz/Pauza, aby odtworzyć lub wstrzymać muzykę.

Funkcja powerbanku

- Włączyć głośnik.
- Podłączyć inne urządzenie do gniazda wyjściowego 5 V, 1 A przewodem ładowania.

Wejście AUX:

- Inne kompatybilne urządzenia odtwarzające dźwięk można podłączyć przez dołączony przewód audio. Podłączyć go do gniazda wyjściowego urządzenia zewnętrznego i gniazda wejściowego głośnika.
- Podłączenie urządzenia zewnętrznego przez przewód audio powoduje automatyczną zmianę źródła dźwięku na AUX niezależnie od wybranego wcześniej źródła dźwięku.
- Gdy podłączone jest urządzenie zewnętrzne, wszystkie funkcje można kontrolować z jego użyciem.

Ustawienia korektora

Urządzenie dysponuje 2 ustawieniami korektora. Przełącza się je poprzez krótkie naciśnięcie przycisku korektora dźwięku.

Podświetlenie RGB

Podświetlenie włącza się równocześnie z włączeniem głośnika. Krótkie naciśnięcia przycisku podświetlenia pozwalają przełączać się między trybem podświetlenia i wyłączać podświetlenie.

Włączenie obsługi głosowej

- Podłączyć głośnik z telefonem przez Bluetooth
- Naciśnąć długo przycisk odtwarzania/wstrzymania, aby włączyć asystenta głosowego.

Tryb zestawu głośnomówiącego

- Gdy ktoś dzwoni na telefon podłączony przez Bluetooth, krótkie naciśnięcie przycisku odtwarzania/wstrzymania powoduje odebranie połączenia, a długie naciśnięcie tego przycisku odrzuca połączenie.
- Długie naciśnięcie przycisku odtwarzania/wstrzymania podczas połączenia powoduje przejście na rozmowę przez telefon.
- Połączenie kończy się poprzez długie naciśnięcie przycisku odtwarzania/wstrzymania lub na telefonie.

Funkcja resetowania urządzenia

Jeśli głośnik nie wyłącza się lub nie reaguje na polecenia, można go zresetować poprzez krótkie naciśnięcie przycisku resetu tęym drucikiem.

Informacje

- Domyślnym poziomem głośności jest 30% głośności maksymalnej.
- Czas odtwarzania zależy od poziomu głośności i rodzaju muzyki.

Ładowanie

- Produkt nie zawiera ładowarki. Głośnik ładować ładowarką 5V, 1-3A lub z komputera.
- Czas ładowania powinien wynosić 5-9 godzin. Po całkowitym naładowaniu akumulatora 4 led będą się świecić.
- Nie korzystać z głośnika podczas ładowania, aby nie uszkodzić akumulatora.

To ensure correct operation and avoid damage, please read this user manual carefully before using this product.

Points for attention

- Do not hit or crush it seriously.
- Do not contact benzene, diluent and other chemicals.
- Do not use near by strong magnetic field or electric field.
- Avoid direct rays or heating appliances.
- Do not disassemble, repair or modify.
- Do not listen at large volume for long periods of time, so as not to injure the hearing.
- Do not clean the speaker with water and don't immerse the speaker in the water. This speaker only has water spray prevention function. If use the speaker not by the right way and cause any quality problems, not support warranty. Kindly note above!. Please clean the speaker with a slightly damp cloth.
- When using cycling, driving a car or motorcycle, Please don't stand in the rain for a long time.
- When using at low voltage, it may cause distortion of sound and please charge it in time.
- Bluetooth is compatible with common smart phones and tablets, but depending on the device or application you use, may not be able to support a particular feature.

Features:

- 2.0CH Superb Portable Outdoor Boombox
- Amazing Sound all around and Punchy Bass beating
- Excellent Build Quality with hard strong handle
- RGB color backlight mode
- IPX5 Water Resistance, perfect for the beach, poolside and boating
- Google Assistant and Siri voice control optimized
- The TWS function of the speakers allows you to achieve even better sound
- USB socket with power bank function
- Dedicated with Hands-free Mic for easy picking up the call
- Line-in function, suitable for PC, MID, TV and other audio devices
- Equalizer-Function

Specifications:

- Bluetooth version: V5.0
- Speaker Size: 3.5" 2.4Ω
- RMS power output: Subwoofer 20 W*2=40W
- Battery Capacity: 7.4V 3600 mAh
- Play time: up to 8 hours
- Frequency Response: 80HZ-12KHZ
- Bluetooth connecting range: 10m
- Product size: 390x137x175 mm
- Maximum Transmitter Power (E.I.R.P) ≤20 dBm
- The range of which the device operates: 2400 MHz – 2483,5 MHz

Package Contents:

- 1xPortable Bluetooth Speaker
- 1xType-C Charging cable
- 1xAudio cable
- 1xUser manual

Product Details:

- ① Power On/Off
- ② TWS Button
- ③ EQ Button
- ④ Play/Pause
- ⑤ Battery Indicator
- ⑥ RGB Light
- ⑦ Forward/Volume Up
- ⑧ Backward/Volume Down
- ⑨ 5V 1A Output
- ⑩ Type-C Charging Jack
- ⑪ AUX IN port
- ⑫ Micro SD slot
- ⑬ Reset Jack

Power On/Off

Long-press the Power button to turn the speaker on and off.

Bluetooth:

- Turn the power button to “ON”. The speaker enter Bluetooth mode automatically.
- Activate Bluetooth of mobile phone and search for device name Tracer BigBoy then connect it.
- Play the music from your mobile phone and enjoy.
- Long-press Forward or Backward button to select songs.
- Short-press Forward or Backward button to adjust volume up and down.
- Short-press Play/Pause button to play/pause the music.
- Long-press “TWS” Button to disconnect the Bluetooth connection with the mobile device.

Note: If your smartphone is disconnected from speaker due to shutdown or switching mode, the speaker will automatically reconnect your smartphone when it is turned on again or switched back to Bluetooth mode.

TWS Function:

1. Turn on two identical speakers you want to pair, both under BT mode. Only need to set one of the two units.
2. Short-press the TWS button, speaker will make a tone and start to pair, a tone will be audible again and TWS button will keep lighting after paired successfully.
3. Make Bluetooth connection with your mobile phone to play music by the two paired Speakers to create more powerful surround sound effect.
4. When you want to exit the TWS mode, short-press the “TWS” button again.
5. Once two units paired with TWS, when they both are turned on next time within effective range, they will be automatically paired again.

Playing music from Micro SD card:

Turn the Power button to “ON”. Insert Micro SD card into the slot, the speaker will play the stored music automatically. Long press Forward or Backward button to select songs you like, short press to adjust the volume up and down. Press Play/Pause to play or pause the music.

Power Bank Function:

- Turn the speaker on.
- Connect other device to the 5V 1A out port via a charging cable.

AUX-IN:

- For other compatible music devices, use the supplied audio line cable to connect from the device's "Line Out" to the "Aux In" of this device, then enjoy...
- Under any playing mode, when you use the audio cable to connect the device, it will auto-switch to the AUX mode.
- When using an external device, all functions can be controlled by the external device.

EQ Introduction:

The device has 2 equalizer settings. They are switched by briefly pressing the equalizer button.

RGB Light

The RGB light is on when speaker powered on, user can short-press the RGB Light button to turn the three different light modes and turn it off.

Activating Voice Assistant:

- Make Bluetooth connection with your mobile phone.
- Long-press Play/Pause button to activate voice assistant.

Hands-free call:

- Under Bluetooth connection status, if there is an incoming call, user can short-press Play/Pause button to accept the call or long-press Play/Pause button to reject the call.
- During the call, user can long-press Play/Pause button to switch to talking on the phone.
- Short-press Play/Pause button or operate on mobile phone to end the call.

Reset Functionality:

If the speaker does not turn off or respond, user can short-press the Reset Jack with a small round pin to reset the speaker.

More Remarks:

- Default volume is at 30% status of max volume.
- Play time may vary depending on volume level and music style.

How to charge:

- The charger is not included in the package, please charge this speaker via a rated 5V/2A charger or via a PC.
- Charge time should be 5-9 hours. When the battery is fully charged, the 4 leds will be illuminated.
- To protect the battery, please do not use the speaker while it is charging.

Před prvním použitím zařízení si pozorně přečtete tento návod, abyste mohli přístroj správně a bezpečně používat.

Bezpečnostní pokyny

- Do zařízení nemlaťte a nemačkejte ho.
- Vyvarujte se kontaktu zařízení s benzenem, rozpouštědly a jinými chemikáliemi.
- Nepoužívejte zařízení v blízkosti silných elektromagnetických nebo elektrických polí.
- Vyhněte se přímému působení na zařízení slunečního záření topných těles.
- Zařízení nerozebírejte, neopravujte ani neupravujte.
- Neposlouchajte hudbu při vysoké hlasitosti po dlouhou dobu, aby nedošlo k poškození sluchu.
- Nečistěte zařízení vodou ani jej neponořujte do vody. Reproduktor je chráněn pouze proti stříkající vodě. Nesprávné používání zařízení má za následek ztrátu záruky. Mějte to prosím na paměti! Zařízení čistěte vlhkým hadříkem.
- Při používání zařízení během jízdy na kole, řízení nebo jízdy na motocyklu nestůjte delší dobu na dešti.
- Při používání zařízení při nízkém napětí může dojít k rušení. Dbejte na to, abyste zařízení průběžně nabíjeli.
- Bluetooth je kompatibilní s většinou populárních chytrých telefonů a tabletů, avšak v závislosti na zařízení nebo aplikaci nemusí podporovat určité funkce.

Vlastnosti:

- Výkonný přenosný boombox 2.0CH i pro venkovní použití
- Vynikající zvuk na všech frekvencích a basy, které vám projdou až pod kůži
- Robustní konstrukce s pevnou rukojetí
- Režim barevného podsvícení RGB
- Voděodolnost IPX5 - ideální na pláž, do bazénu i na plachetnici
- Kompatibilní s hlasovým ovládáním přes Google Assistant a Siri
- Funkce TWS reproduktorů umožňuje dosáhnout ještě lepšího zvuku
- USB zásuvka s funkcí powerbanky
- Mikrofon pro snadné přijímání hovorů a handsfree hovory
- Vstup AUX pro připojení počítače, stereofonního systému, televizoru a dalších zařízení
- Funkce ekvalizéru

Specifikace:

- Verze Bluetooth: 5.0
- Velikost reproduktoru: 3.5" 2.4Ω
- Jmenovitý výkon: basový reproduktor 20 W*2=40W
- Kapacita baterie: 7.4V 3600 mAh
- Doba přehrávání: až 8 hodin
- Frekvenční odezva: 80Hz-12kHz
- Dosah připojení Bluetooth: 10 m
- Rozměry výrobku: 390x137x175 mm
- Maximální výkon vysílače (E.I.R.P) ≤20 dBm
- Rozsah, ve kterém zařízení pracuje: 2400 MHz - 2483,5 MHz

Obsah balení:

- 1 přenosný reproduktor Bluetooth
- 1 nabíjecí kabel USB-C
- 1 audio kabel
- 1 Návod na použití

Prvky zařízení:

- ① Zapnutí/vypnutí
- ② Tlačítko TWS
- ③ Tlačítko ekvalizéru
- ④ Přehrát/Pozastavit
- ⑤ Indikátor baterie
- ⑥ RGB světlo
- ⑦ Vpřed/Zvýšení hlasitosti
- ⑧ Zpět/snížení hlasitosti
- ⑨ Výstup 5V 1A
- ⑩ Nabíjecí konektor typu C
- ⑪ Port AUX IN
- ⑫ Slot pro kartu Micro SD
- ⑬ Resetovat Jack

Vypínač

Chcete-li reproduktor zapnout nebo vypnout, dlouze stiskněte vypínač.

Bluetooth:

- Zapněte reproduktor. Automaticky přejde do režimu párování Bluetooth.
- Zapněte Bluetooth v telefonu, vyhledejte zařízení Tracer BigBoy a připojte se k němu.
- Zapněte hudbu v telefonu.
- Vybírejte skladby dlouhým stlačením tlačítka volby předchozí nebo následující skladby.
- Krátkým stlačením tlačítka předchozí nebo následující skladby upravte hlasitost.
- Krátkým stlačením tlačítka přehrávání/pozastavení můžete přehrávat a pozastavovat hudbu.
- Dlouhým stlačením tlačítka pro připojení dalších reproduktorů přerušíte připojení Bluetooth k mobilnímu zařízení.

Poznámka: Pokud je spojení mezi reproduktorem a smartfonem přerušeno vypnutím některého ze zařízení nebo změnou zdroje zvuku, opětovné zapnutí reproduktoru nebo výběr signálu Bluetooth jako zdroje zvuku automaticky obnoví připojení telefonu.

Funkce TWS:

1. Zapněte dva identické reproduktory, které chcete spárovat, oba v režimu Bluetooth. Vystačí nakonfigurovat pouze jedno ze dvou zařízení.
2. Krátce stiskněte tlačítko TWS, reproduktor vydá zvuk a zahájí párování; zařízení znovu vydá zvuk a po úspěšném párování se rozsvítí tlačítko TWS.
3. Navažte spojení Bluetooth s mobilním telefonem a přehrávejte hudbu pomocí dvou spárovaných reproduktorů, abyste získali efektivnější efekt prostorového zvuku.
4. Chcete-li režim TWS opustit, stiskněte znovu krátce tlačítko „TWS“.
5. Dvě zařízení spárovaná jednou v režimu TWS se znovu spárují automaticky, pokud jsou obě zapnutá v pracovním dosahu.

Přehrávání hudby z Micro SD karty:

Otočte tlačítko napájení do polohy „ON“. Vložte Micro SD kartu do slotu, reproduktor automaticky přehraje uloženou hudbu. Dlouhým stisknutím tlačítka vpřed nebo vzad vyberte skladby, které se vám líbí, krátkým stisknutím upravíte hlasitost nahoru a dolů. Stisknutím tlačítka Přehrát/Pozastavit spustíte nebo pozastavíte hudbu.

Funkce powerbanky

- Zapněte reproduktor.
- Připojte jiné zařízení do výstupní zásuvky 5 V, 1 A kabelem napájení.

Vstup AUX:

- Další kompatibilní zařízení reprodukcující zvuk lze zapojit připojeným audio kabelem. Zapojte je do vstupní zásuvky externího zařízení a vstupní zásuvky reproduktoru.
- Připojení externího zařízení prostřednictvím audio kabelu způsobuje automatickou změnu zdroje zvuku na AUX nezávisle na dříve zvoleném zdroji zvuku.
- Pokud je připojeno externí zařízení, lze všechny funkce kontrolovat s jeho použitím.

Nastavení ekvalizéru

Zařízení má 2 nastavení ekvalizéru. Přepínají se krátkým stisknutím tlačítka ekvalizéru.

RGB podsvícení

Podsvícení se zapojuje zároveň se zapnutím reproduktoru. Krátké stlačení tlačítka podsvícení umožňuje přepínání mezi režimy podsvícení a vypnout podsvícení.

Zapnutí hlasového ovládání

- Spojte prostřednictvím Bluetooth reproduktor s telefonem.
- Pro zapnutí hlasového asistenta dlouze stlačte tlačítko přehrávání/pozastavení.

Sada na hlasité hovory

- Pokud někdo volá na telefon spojený přes Bluetooth, krátké stlačení tlačítka přehrávání/pozastavení způsobí přijetí hovoru a dlouhé stlačení tohoto tlačítka hovor odmítá.
- Dlouhé stlačení tlačítka přehrávání/pozastavení během spojení způsobí přechod na hovor přes telefon.
- Spojení ukončíte dlouhým stlačením tlačítka přehrávání/pozastavení nebo na telefonu.

Funkce resetování zařízení

Pokud se reproduktor nevypíná nebo nereaguje na pokyny, lze ho resetovat krátkým stlačením tlačítka reset tupým drátkem.

Informace

- Přednastavená úroveň hlasitosti je 30% maximální hlasitosti.
- Doba přehrávání závisí na úrovni hlasitosti a druhu hudby.

Nabíjení

- Výrobek se nedodává s nabíječkou. Reproduktor nabíjejte nabíječkou 5V, 1-3A anebo z počítače.
- Doba nabíjení by měla být 5-9 hodin. Když je baterie plně nabitá, rozsvítí se 4 LED diody.
- Nepoužívejte reproduktor během nabíjení, abyste nepoškodili akumulátor.

Pred prvým použitím zariadenia si pozorne prečítajte tento návod, aby ste mohli prístroj správne a bezpečne používať.

Bezpečnostné pokyny

- Neudierajte do zariadenia a nestláčajte ho.
- Vyvarujte sa kontaktu zariadení s benzénom, rozpúšťadlami a inými chemikáliami.
- Nepoužívajte zariadenie v blízkosti silných elektromagnetických alebo elektrických polí.
- Vyhnete sa priamemu pôsobeniu na zariadenie slnečného žiarenia a tepla z vykurovacích telies.
- Zariadenie nerozoberajte, neopravujte ani neupravujte.
- Nepočúvajte hudbu pri vysoké hlasitosti cez dlhú dobu, aby nedošlo ku poškodeniu sluchu.
- Nečistite zariadenie vodou ani ho neponárajte do vody. Reproduktor je chránený iba proti striekajúcej vode. Nesprávne používanie zariadenia má za následok stratu záruky. Majte to prosím na pamäti! Zariadenie čistite vlhkou handrou.
- Pri používaní zariadenia počas jazdy na bicykli, riadení alebo jazdy na motocyklu nestojte dlhší čas na daždi.
- Pri používaní zariadenia pri nízkom napätí môže dôjsť k rušeniu. Dbajte na to, aby ste zariadenie bezpečne nabíjali.
- Bluetooth je kompatibilný s väčšinou populárnych chytrých telefónov a tabletov, avšak v závislosti na zariadení alebo aplikácii nemusí podporovať určité funkcie.

Vlastnosti:

- Výkonný prenosný boombox 2.0CH aj pre vonkajšie použitie
- Vynikajúci zvuk na všetkých frekvenciách a basy, ktoré vám prejdú až pod kožu
- Robustná konštrukcia s pevným držadlom
- Režim farebného podsvietenia RGB
- Odolnosť proti vode IPX5 - ideálne na pláž, do bazénu aj na plachetnicu
- Kompatibilný s hlasovým ovládaním cez Google Assistant a Siri
- Funkcia reproduktorov TWS vám umožňuje dosiahnuť ešte lepší zvuk
- USB zásuvka s funkciou powerbanky
- Mikrofón pre ľahké prijímanie hovorov a pre handsfree hovory
- Vstup AUX pre pripojenie počítača, stereofónneho systému, televízie a ďalších zariadení
- Funkcia ekvalizéra

Špecifikácia:

- Verzia Bluetooth: 5.0
- Veľkosť reproduktora: 3.5" 2.4Ω
- Menovitý výkon: basový reproduktor 20 W*2=40W
- Kapacita batérie: 7.4V 3600 mAh
- Doba prehrávania: až 8 hodín
- Frekvenčná odozva: 80Hz-12kHz
- Dosah pripojenia Bluetooth: 10 m
- Rozmery výrobku: 390x137x175 mm
- Maximálny výkon vysieláča (E.I.R.P) <20 dBm
- Rozsah, v ktorom zariadenie pracuje: 2400 MHz - 2483,5 MHz

Obsah balenia:

- 1 prenosný reproduktor Bluetooth
- 1 nabíjací kábel USB-C
- 1 audio kábel
- 1 Návod na použitie

Prvky zariadenia:

- ① Zapnutie/vypnutie
- ② Tlačidlo TWS
- ③ Tlačidlo ekvalizéra
- ④ Prehrať/Pozastaviť
- ⑤ Indikátor batérie
- ⑥ RGB svetlo
- ⑦ Dopredu/zvýšenie hlasitosti
- ⑧ Dozadu/zníženie hlasitosti
- ⑨ Výstup 5V 1A
- ⑩ Nabíjací konektor typu C
- ⑪ AUX IN port
- ⑫ Micro SD slot
- ⑬ Resetovací konektor

Vypínač

Pokiaľ chcete reproduktor zapnúť alebo vypnúť, dlho stlačte vypínač.

Bluetooth:

- Zapnite reproduktor. Automaticky prejde do režimu párovania Bluetooth.
- Zapnete Bluetooth v telefóne, vyhľadajte zariadenie Tracer Magnus Pre a pripojte sa k nemu.
- Zapnete hudbu v telefóne.
- Skladby zvolíte dlhým stlačením tlačidla voľby predchádzajúcej alebo nasledujúcej skladby.
- Krátkym stlačením tlačidla predchádzajúcej alebo nasledujúcej skladby upravte hlasitosť.
- Krátkym stlačením tlačidla prehrávanie/pozastavenie môžete prehrávať a pozastavovať hudbu.
- Dlhým stlačením tlačidla pre pripojení ďalších reproduktorov prerušíte pripojenie Bluetooth k mobilnému zariadeniu.

Poznámka: Pokiaľ je spojenie medzi reproduktorom a smartfónom prerušené vypnutím niektorého zo zariadení alebo zmenou zdroja zvuku, opätovné zapnutie reproduktoru alebo výber signálu Bluetooth ako zdroja zvuku automaticky obnoví pripojenie telefónu.

Funkcie TWS:

1. Zapnite dva identické reproduktory, ktoré chcete spárovať, oba v režime Bluetooth. Vystačí nakonfigurovať iba jedno z dvoch zariadení.
2. Krátko stlačte tlačidlo TWS, reproduktor vydá zvuk a začne párovanie; zariadenie znova vydá zvuk a po úspešnom spárovaní sa rozsvieti tlačidlo TWS.
3. Nadväzíte spojenie Bluetooth s mobilným telefónom alebo prehrávajte hudbu pomocou dvoch spárovaných reproduktorov, aby ste získali efektívnejší efekt priestorového zvuku.
4. Ak chcete režim TWS opustiť, stlačte znova krátko tlačidlo „TWS“.
5. Dve zariadenia spárované raz v režime TWS sa znovu spárujú automaticky, ak sú zariadenia zapnuté v pracovnom dosahu.

Prehrávanie hudby z karty Micro SD:

Prepnite tlačidlo napájania do polohy „ON“. Vložte kartu Micro SD do slotu, reproduktor automaticky prehrá uloženú hudbu. Dlhým stlačením tlačidla dopredu alebo dozadu vyberte skladby, ktoré sa vám páčia, krátkym stlačením upravíte hlasitosť nahor a nadol. Stlačením tlačidla Prehrať/Pozastaviť prehráte alebo pozastavíte hudbu.

Funkcia powerbanky

- Zapnite reproduktor.
- Pripojte iné zariadenie do výstupní zásuvky 5 V, 1 A káblom napájania.

Vstup AUX:

- Ďalšie kompatibilné zariadenie reprodukuje zvuk je možné zapojiť pripojeným audio káblom. Zapojte ho do vstupnej zásuvky externého zariadenia a vstupnej zásuvky reproduktoru.
- Pripojení externého zariadenia prostredníctvom audio kábla spôsobuje automatickú zmenu zdroja zvuku na AUX nezávisle na skôr zvolenom zdroji zvuku.
- Pokiaľ je pripojené externé zariadenie, ide všetky funkcie kontrolovať s jeho použitím.

Nastavenie ekvalizéra

Zariadenie má 2 nastavenia ekvalizéra. Prepínajú sa krátkym stlačením tlačidla ekvalizéra.

RGB podsvietenie

Podsvietenie sa zapojuje súčasne so zapnutím reproduktoru. Krátke stlačenie tlačidla podsvietenia umožňuje prepínanie medzi režimami podsvietenia a vypnutie podsvietenia.

Zapnutie hlasového ovládania

- Spojte prostredníctvom Bluetooth reproduktor s telefónom.
- Dlhé stlačte tlačidlo prehrávanie/pozastavenie, pre zapnutie hlasového asistenta.

Súprava na hlasné hovory

- Pokiaľ niekto volá na telefón spojený cez Bluetooth, krátke stlačenie tlačidla prehrávanie/pozastavenie spôsobí prijatie hovoru a dlhé stlačenie tohto tlačidla hovor odmietne.
- Dlhé stlačenie tlačidla prehrávanie/pozastavenie počas spojenia spôsobí prechod na hovor cez telefón.
- Spojenie ukončíte dlhým stlačením tlačidla prehrávanie/pozastavení alebo na telefóne.

Funkcia resetovania zariadenia

Pokiaľ sa reproduktor nevypína alebo nereaguje na pokyny, je možné ho resetovať krátkym stlačením tlačidla reset tupým drôťikom.

Informácie

- Prednastavená úroveň hlasitosti je 30% maximálnej hlasitosti.
- Doba prehrávania závisí na úrovni hlasitosti a druhu hudby.

Nabíjanie

- Výrobok sa nedodáva s nabíjačkou. Reproduktor nabíjajte nabíjačkou 5V, 1-3A alebo z počítača.
- Doba nabíjania by mala byť 5-9 hodín. Keď je batéria úplne nabitá, rozsvietia sa 4 LED diódy.
- Nepoužívajte reproduktor počas nabíjania, aby ste nepoškodili akumulátor.

Прежде чем использовать устройство в первый раз, пожалуйста, внимательно прочитайте это руководство, чтобы использовать его правильно и безопасно.

Примечания, касающиеся безопасности

- Не ударяйте и не раздавливайте устройство.
- Избегайте контакта с бензолом, растворителями и другими химическими веществами.
- Не используйте вблизи сильных электромагнитных или электрических полей.
- Избегайте прямого солнечного света и нагревательных приборов.
- Не разбирайте, не ремонтируйте и не модифицируйте устройство.
- Не слушайте музыку на высокой громкости в течение длительного времени, чтобы не повредить слух.
- Не мойте устройство водой и не погружайте его в воду. Громкоговоритель защищен только от брызг. Использование устройства не по назначению аннулирует гарантию. Об этом следует помнить! Устройство можно протирать влажной тканью.
- При использовании устройства во время езды на велосипеде, автомобиле или мотоцикле не стойте длительное время под дождем.
- При использовании устройства при низком напряжении могут возникать помехи. Регулярно заряжайте устройство.
- Bluetooth совместим с большинством популярных смартфонов и планшетов, но может не поддерживать определенные функции в зависимости от устройства или приложения.

Характеристики:

- Мощный 2.0-канальный портативный бумбокс также для использования вне помещений
- Сенсационный звук на всех частотах и басах, который вы можете ощутить кожей
- Надежная конструкция с прочной ручкой
- Режим цветной RGB-подсветки
- Водонепроницаемость IPX5 — идеально подходит для пляжа, бассейна и парусного спорта
- Совместимость с голосовым управлением через Google Assistant и Siri
- Функция TWS динамиков позволяет добиться еще лучшего звучания
- USB-разъем с функцией внешнего аккумулятора
- Микрофон для удобного ответа на вызовы и звонки в режиме громкой связи
- Вход AUX для подключения компьютера, стереосистемы, телевизора и других устройств
- Функция эквалайзера

Спецификация:

- Версия Bluetooth: 5.0
- Размер динамика: 3.4" 2.4Ω
- Номинальная мощность: Низкочастотный динамик 20 W*2=40W
- Емкость аккумулятора: 7.4V 3600 mAh
- Время работы: до 8 часов
- Полоса частот: 80Hz-12kHz
- Дальность действия Bluetooth 15 м
- Размеры изделия: 390x137x175 mm
- Максимальная мощность передатчика (EIRP) ≤20 дБм
- Диапазон работы устройства: 2400 МГц - 2483,5 МГц

Содержимое упаковки:

- 1 портативный Bluetooth-динамик
- 1 зарядный кабель USB-C
- 1 аудиокабель
- 1 Руководство по эксплуатации

Элементы устройства:

- ① Включение/выключение питания
- ② Кнопка TWS
- ③ Кнопка эквалайзера
- ④ Воспроизведение/Пауза
- ⑤ Индикатор заряда батареи
- ⑥ RGB-подсветка
- ⑦ Вперед/Увеличение громкости
- ⑧ Назад/Уменьшение громкости
- ⑨ Выход 5 В 1 А
- ⑩ Разъем для зарядки Type-C
- ⑪ Порт AUX IN
- ⑫ Слот Micro SD
- ⑬ Сброс разъема

Выключатель

Нажмите и удерживайте кнопку питания, чтобы включить или выключить динамик.

Bluetooth:

- Включите динамик. Автоматически переходит в режим сопряжения Bluetooth.
- Включите Bluetooth на своем телефоне и найдите устройство с именем Tracer BigBoy, а затем подключитесь к нему.
- Включите музыки на телефоне.
- Нажмите и удерживайте кнопку предыдущего или следующего трека, чтобы выбрать песни.
- Коротко нажмите кнопку предыдущего или следующего трека, чтобы отрегулировать громкость.
- Коротко нажмите кнопку воспроизведения/паузы, чтобы воспроизвести или приостановить музыку.
- Длительное нажатие на кнопку подключения дополнительных динамиков прерывает Bluetooth-соединение с мобильным устройством.

Информация: Если сопряжение между динамиком и смартфоном было прервано при выключении любого из устройств или изменении источника звука, повторном включении динамика или выборе сигнала Bluetooth в качестве источника звука, произойдет автоматическое повторное подключение к телефону.

Функция TWS:

1. Включите две колонки той же модели, которые хотите соединить и активируйте на них режим Bluetooth. Достаточно настроить одно из двух устройств.
2. Нажмите кнопку TWS – колонка воспроизведет звук и начнет устанавливать соединение. Устройство издаст звук повторно, а кнопка TWS загорится после успешного выполнения соединения.
3. Подключите устройство через Bluetooth к мобильному телефону, чтобы прослушивать музыку с помощью двух динамиков и получить лучший эффект объемного звука.
4. Для выхода из режима TWS повторно нажмите кнопку «TWS».
5. Два устройства, которые однажды были соединены в режиме TWS будут устанавливать соединение автоматически, когда оба будут находиться во включенном состоянии в зоне обнаружения.

Воспроизведение музыки с карты Micro SD:

Поверните кнопку питания в положение «ON». Вставьте карту Micro SD в слот, динамик автоматически воспроизведет сохраненную музыку. Нажмите и удерживайте кнопку «Вперед» или «Назад», чтобы выбрать понравившиеся песни, короткое нажатие, чтобы отрегулировать громкость вверх и вниз. Нажмите кнопку «Воспроизведение/Пауза», чтобы воспроизвести или приостановить воспроизведение музыки.

Функция внешнего аккумулятора

- Включите динамик.
- Подключите другое устройство к выходному разъему 5 В, 1 А с помощью зарядного кабеля.

Выход AUX:

- Другие совместимые устройства воспроизведения звука можно подключить с помощью прилагаемого аудиокабеля. Подключите его к выходному разъему внешнего устройства и входному разъему динамика.
- При подключении внешнего устройства через аудиокабель источник звука автоматически меняется на AUX, независимо от ранее выбранного источника звука.
- При подключении внешнего устройства всеми функциями можно управлять с него.

Настройки эквалайзера

Устройство имеет 2 настройки эквалайзера. Они переключаются кратковременным нажатием кнопки эквалайзера.

Подсветка RGB

Подсветка включается одновременно с включением динамика. Короткие нажатия на кнопку подсветки позволяют переключаться между режимами подсветки и выключать подсветку.

Включение голосовой поддержки

- Подключите динамик к телефону через Bluetooth.
- Нажмите и удерживайте кнопку воспроизведения/паузы, чтобы активировать голосовой помощник.

Режим громкой связи

- Когда кто-то звонит на телефон, подключенный по Bluetooth, короткое нажатие кнопки воспроизведения/паузы отвечает на вызов, а длительное нажатие кнопки отклоняет вызов.
- Нажмите и удерживайте кнопку воспроизведения/паузы во время разговора, чтобы перейти к телефонному разговору.
- Вызов завершается длительным нажатием кнопки воспроизведения/паузы или на телефоне. Функции сброса устройства
- Если динамик не выключается и не реагирует на команды, его можно сбросить кратким нажатием на кнопку сброса тупым проводом.

Информация

- Громкость по умолчанию составляет 30% от максимальной громкости.
- Время воспроизведения зависит от уровня громкости и типа музыки.

Зарядка

- Продукт не содержит зарядного устройства. Заряжайте динамик зарядным устройством 5V, 1-3A или от компьютера.
- Время зарядки около 5-9 часов. Когда аккумулятор полностью заряжен, загорятся 4 светодиода.
- Не используйте динамик во время зарядки, чтобы не повредить аккумулятор.

Преди първото използване на устройството трябва внимателно да се запознаете със съдържанието на настоящата инструкция, за да можете да го използвате по правилен и безопасен начин.

Указания за безопасност

- Не удряйте и не смачквайте устройството.
- Избягвайте контакт с бензен, разтворители и други химикали.
- Не използвайте в близост до силни електромагнитни или електрически полета.
- Избягвайте директната слънчева светлина и отоплителните устройства.
- Не разглобявайте, не ремонтирайте и не въвеждайте модификации в устройството.
- Не слушайте продължително музика с висока сила на звука, за да предотвратите увреждане на слуха.
- Не почиствайте устройството с вода и не го потапяйте във вода. Високоговорителят е защитен само срещу напръскване. Използването на устройството по начин, несъвместим с предназначението му, води до загуба на гаранционните права. Не бива да забравяте за това! Устройството може да се почиства с влажна кърпа.
- Не оставайте по-дълго време на дъжд, когато използвате устройството, докато карате велосипед, шофирате кола или мотоциклет.
- По време на използване на устройството при ниско напрежение възможно е да възникнат смущения. Зареждайте устройството редовно.
- Bluetooth е съвместим с повечето популярни смартфони и планшети, но в зависимост от устройството или приложението може да не обслужва отделни функции.

Качества:

- Мощен, преносим boombox 2.0CH също така подходящ за използване на открито
- Перфектен звук на всички честоти и басы, които се усещат през кожата
- Солидна конструкция със здрава дръжка
- Режим на цветна подсветка RGB
- Водоустойчивост IPX5 - отлична за плаж, на басейн и на лодка
- Съвместим с гласово управление чрез Google Assistant / Siri
- Функцията TWS на високоговорителите ви позволява да постигнете още по-добър звук
- USB гнездо с функция за захранване
- Микрофонът позволява лесно приемане на повиквания в режим свободни ръце
- Вход AUX за свързване с компютър, уредба стерео, телевизор и други устройства
- Функция на еквалайзера

Спецификация:

- Версия Bluetooth: 5.0
- Размер на високоговорителя: 3.5" 2.4Ω
- Номинална мощност: нискотонен високоговорител 20 W*2=40W
- Капацитет на акумулатора: 7.4V 3600 mAh
- Време за възпроизвеждане: до 8 часа
- Честотна лента: 80Hz-12kHz
- Обхват на връзката Bluetooth: 10 m
- Размери на продукта: 390x137x175 mm
- Максимална мощност на предавател (E.I.R.P) ≤20 dBm
- Обхват, в който работи устройството: 2400 MHz - 2483,5 MHz

Съдържание на опаковката:

- 1 преносим високоговорител Bluetooth
- 1 кабел за зареждане USB-C
- 1 кабел аудио
- 1 инструкция за употреба

Елементи на устройството:

- ① Включване/изключване на захранването
- ② TWS бутон
- ③ EQ бутон
- ④ Възпроизвеждане/пауза
- ⑤ Индикатор на батерията
- ⑥ RGB светлина
- ⑦ Напред/Увеличаване на звука
- ⑧ Назад/Намаляване на звука
- ⑨ 5V 1A изход
- ⑩ Жак за зареждане тип-C
- ⑪ AUX IN порт
- ⑫ Микро SD слот
- ⑬ Нулиране на жака

Бутон за изключване

За да включите или изключите високоговорителя, трябва продължително да натиснете бутона за изключване.

Bluetooth:

- Включете високоговорителя. Той автоматично преминава в режим сдвояване чрез Bluetooth.
- Включете Bluetooth в телефона си и потърсете устройство с име Tracer BigBoy, след което се свържете с него.
- Възпроизвеждане на музика на Вашия телефон.
- Натиснете продължително бутона за предишна или следваща песен, за да изберете произведение.
- Натиснете кратко бутона за предишна или следваща песен, за да регулирате силата на звука.
- Натиснете кратко бутона за възпроизвеждане/пауза, за да пуснете и натиснете пауза.
- Продължителното натискане на бутона за свързване на допълнителни високоговорители прекъсва Bluetooth връзката с Вашето мобилно устройство.

Информация: Ако връзката между високоговорителя и смартфона е била прекъсната чрез изключване на някое от устройствата или смяна на аудио източника, повторно включване на високоговорителя или избиране на Bluetooth сигнала като аудио източник автоматично ще свърже отново устройството с телефона.

Функция TWS:

1. Включете два идентични високоговорители, които искате да сдвоите и двата в режим Bluetooth. Трябва да конфигурирате само едно от двете устройства.
2. Натиснете за кратко бутона TWS, високоговорителят ще издаде звуков сигнал и ще започне сдвояването; след успешно сдвояване устройството отново ще издаде звуков сигнал и бутонът TWS ще светне.
3. Установете Bluetooth връзка с мобилен телефон, за да възпроизвеждате музика чрез два сдвоени високоговорителя и да получите по-мощен пространствен звуков ефект.
4. Когато искате да излезете от режим TWS, натиснете отново бутона „TWS“.
5. Две устройства, веднъж сдвоени в режим TWS, отново ще бъдат сдвоени автоматично, когато бъдат включени в работния обхват.

Възпроизвеждане на музика от Micro SD карта:

Включете бутона за захранване на „ON“. Поставете Micro SD карта в слота, високоговорителят ще възпроизвежда съхранената музика автоматично. Натиснете продължително бутона Напред или Назад, за да изберете песни, които харесвате, кратко натискане, за да регулирате силата на звука нагоре и надолу. Натиснете Възпроизвеждане/пауза, за да възпроизведете или поставите музиката на пауза.

Функция външна батерия

- Включете високоговорителя.
- Свържете друго устройство към изходното гнездо 5 V, 1 A с кабела за зареждане.

Вход AUX:

- Други съвместими устройства за възпроизвеждане на аудио могат да бъдат свързани чрез предоставения аудио кабел. Свържете го към изходното гнездо на външното устройство и входното гнездо на високоговорителя.
- Свързването на външно устройство чрез аудио кабел автоматично променя аудио източника на AUX, независимо от предварително избрания аудио източник.
- Когато е свързано външно устройство, всички функции могат да се управляват от него.

Настройка на коректора

Устройството има 2 настройки на еквалайзера. Те се превключват чрез кратко натискане на бутона на еквалайзера.

RGB подсветка

Подсветката се включва едновременно с включването на високоговорителя. С кратко натискане на бутона на подсветката ще се превключите между режимите на подсветка и ще изключите подсветката.

Включване на гласов асистент

- Свържете високоговорителя с телефона чрез Bluetooth
- Натиснете продължително бутона за възпроизвеждане/спиране, за да включите гласовия асистент.

Режим свободни ръце

- Когато някой се обади на свързан с Bluetooth телефон, кратко натискане на бутона за възпроизвеждане/пауза отговаря на повикването, а продължително натискане на бутона отхвърля повикването.
- Натиснете продължително бутона за възпроизвеждане/пауза по време на обаждане, за да преминете към телефонния разговор.
- Разговорът се прекратява с продължително натискане на бутона за възпроизвеждане/пауза или на телефона. Функция ресетване на устройството
- Ако високоговорителят не се изключва или не реагира на команди, той може да бъде ресетнат чрез кратко натискане на бутона за ресетване със затъпена игла.

Информации

- Силата на звука по подразбиране е 30% от максималната сила на звука.
- Времето за възпроизвеждане зависи от силата на звука и вида на музиката.

Зареждане

- Продуктът не съдържа зарядно устройство. Високоговорителят трябва да се зарежда със зарядно устройство 5V, 1-3A или от компютър.
- Времето за зареждане трябва да бъде 5-9 часа. Когато батерията е напълно заредена, 4-те светодиода ще бъдат осветени.
- Не използвайте високоговорителя по време на зареждане, за да не повредите акумулатора.

Bitte lesen Sie diese Anleitung sorgfältig durch, bevor Sie das Gerät zum ersten Mal benutzen, um es richtig und sicher zu benutzen.

Sicherheitshinweise

- Schlagen oder quetschen Sie das Gerät nicht.
- Kontakt mit Benzol, Lösungsmitteln und anderen Chemikalien vermeiden.
- Verwenden Sie keine starken elektromagnetischen oder elektrischen Felder in der Nähe.
- Vermeiden Sie direktes Sonnenlicht und Heizgeräte.
- Zerlegen, reparieren oder modifizieren Sie das Gerät nicht.
- Bitte hören Sie keine Musik über lange Zeit mit hoher Lautstärke, um Hörschäden zu vermeiden.
- Reinigen Sie das Gerät nicht mit Wasser und tauchen Sie es nicht in Wasser. Der Lautsprecher ist nur spritzwassergeschützt. Wenn Sie das Gerät nicht bestimmungsgemäß verwenden, erlischt die Garantie. Nicht vergessen! Reinigen Sie das Gerät mit einem feuchten Tuch.
- Wenn Sie das Gerät mit dem Fahrrad, Auto oder Motorrad benutzen, stehen Sie nicht lange im Regen.
- Bei Verwendung des Geräts bei niedriger Spannung können Störungen auftreten. Sie sollten das Gerät regelmäßig aufladen.
- Bluetooth ist mit den meisten gängigen Smartphones und Tablets kompatibel, je nach Gerät oder Anwendung werden jedoch möglicherweise bestimmte Funktionen nicht unterstützt.

Merkmale:

- Leistungsstarke tragbare Boombox 2.0 CH auch für den Außenbereich
- Sensationeller Klang bei allen Frequenzen und ein Bass, der durch die Haut spürbar ist
- Robuste Konstruktion mit starkem Griff
- RGB-Farb-Hintergrundbeleuchtungsmodus
- Wasserdicht nach IPX5 - perfekt für Strand, Schwimmbad und beim Segeln
- Sprachsteuerung kompatibel mit Google Assistant und Siri
- Die TWS-Funktion der Lautsprecher ermöglicht es Ihnen, einen noch besseren Klang zu erzielen
- USB-Buchse mit Powerbank-Funktion
- Das Mikrofon ermöglicht den einfachen Empfang von Verbindungen und Gesprächen im Lautsprechermodus
- AUX-Eingang für den Anschluss des Computers, der Hi-Fi-Anlage, des Fernsehers und anderer Geräte
- Equalizer-Funktion

Eigenschaften:

- Bluetooth-Version: 5.0
- Lautsprechergröße: 3.5" 2.4Ω
- Nennleistung: Subwoofer 20 W*2=40W
- Akkukapazität: 7.4V 3600 mAh
- Wiedergabezeit: bis zu 8 Stunden
- Frequenzgang: 80Hz-12kHz
- Bluetooth-Verbindungsreichweite: 10 m
- Produktmaße: 390x137x175 mm
- Maximale Sendeleistung (E.I.R.P) ≤20 dBm
- Bereich, in dem das Gerät arbeitet: 2400 MHz - 2483,5 MHz

Verpackungsinhalt:

- 1 tragbarer Bluetooth-Lautsprecher
- 1 USB-C-Ladekabel
- 1 Audiokabel
- 1 Bedienungsanleitung

Elemente des Geräts:

- ① Ein-/Ausschalten
- ② TWS-Taste
- ③ EQ-Taste
- ④ Wiedergabe/Pause
- ⑤ Batterieanzeige
- ⑥ RGB-Licht
- ⑦ Vorwärts/Lautstärke erhöhen
- ⑧ Rückwärts/Leiser
- ⑨ 5V 1A Ausgang
- ⑩ Typ-C-Ladebuchse
- ⑪ AUX IN-Anschluss
- ⑫ Micro-SD-Steckplatz
- ⑬ Buchse zurücksetzen

Schalter

Um den Lautsprecher ein- oder auszuschalten, lange den Schalter gedrückt halten.

Bluetooth:

- Lautsprecher einschalten. Er wechselt automatisch in den Bluetooth-Kopplungs-Modus.
- Bluetooth-Verbindung am Telefon einschalten und Gerät mit dem Namen Tracer BigBoy suchen, und anschließend damit verbinden.
- Musik am Telefon einschalten.
- Langes Drücken der Taste für vorheriges oder nächstes Stück lässt das Lied auswählen.
- Kurzes Drücken der Taste für vorheriges oder nächstes Stück lässt die Lautstärke einstellen.
- Kurzes Drücken der Wiedergabe/Pause-Taste erlaubt die Wiedergabe/Pause der Musik.
- Langes Drücken der Taste für das Verbinden zusätzlicher Lautsprecher lässt die Bluetooth-Verbindung mit dem mobilen Gerät unterbrechen.

Information: Wenn die Verbindung zwischen dem Lautsprecher und Smartphone durch das Ausschalten von einem der Geräte oder die Änderung der Tonquelle unterbrochen wurde, wird das erneute Einschalten des Lautsprechers oder die Wahl des Bluetooth-Signals als Tonquelle zur automatischen erneuten Verbindung mit dem Telefon führen.

TWS-Funktion:

1. Schalten Sie die beiden identischen Lautsprecher, die Sie koppeln möchten, beide im Bluetooth-Modus ein. Sie müssen nur eines der beiden Geräte konfigurieren.
2. Drücken Sie kurz die TWS-Taste, der Lautsprecher piept und beginnt mit dem Koppeln; das Gerät piept erneut und die TWS-Taste leuchtet nach erfolgreichem Koppeln auf.
3. Stellen Sie eine Bluetooth-Verbindung mit einem Mobiltelefon her, um Musik über zwei gekoppelte Lautsprecher abzuspielen und einen stärkeren Surround-Sound-Effekt zu erzielen.
4. Wenn Sie den TWS-Modus verlassen möchten, drücken Sie erneut kurz die Taste „TWS“.
5. Zwei Geräte, die einmal im TWS-Modus gekoppelt wurden, werden automatisch wieder gekoppelt, wenn beide innerhalb des Arbeitsbereichs eingeschaltet werden.

Abspielen von Musik von einer Micro-SD-Karte:

Schalten Sie die Ein-/Aus-Taste auf „ON“. Legen Sie die Micro-SD-Karte in den Steckplatz ein, der Lautsprecher spielt die gespeicherte Musik automatisch ab. Halten Sie die Vorwärts- oder Rückwärtstaste gedrückt, um die gewünschten Songs auszuwählen, und drücken Sie kurz, um die Lautstärke nach oben und unten einzustellen. Drücken Sie Play/Pause, um die Musik abzuspielen oder anzuhalten.

Powerbank-Funktion

- Lautsprecher einschalten.
- Schließen Sie ein anderes Gerät mit einem Ladekabel an die 5V, 1A-Steckdose an.

AUX-Eingang:

- Weitere kompatible Audiogeräte können über das mitgelieferte Audiokabel angeschlossen werden. Stecken Sie es in die Ausgangsbuchse des externen Geräts und die Eingangsbuchse des Lautsprechers.
- Wenn Sie ein externes Gerät über ein Audiokabel anschließen, wird die Audioquelle unabhängig von der zuvor ausgewählten Audioquelle automatisch auf AUX geändert.
- Wenn ein externes Gerät angeschlossen ist, können alle Funktionen damit gesteuert werden.

Equalizer-Einstellungen

Das Gerät verfügt über zwei Equalizer-Einstellungen. Sie werden durch langes Drücken der Schallquellenwahltaaste umgeschaltet.

RGB-Beleuchtung

Die Hintergrundbeleuchtung schaltet sich gleichzeitig mit dem Einschalten des Lautsprechers ein. Durch kurzes Drücken der Hintergrundbeleuchtungstaste können Sie zwischen den Hintergrundbeleuchtungsmodi wechseln und die Hintergrundbeleuchtung ausschalten.

Sprachsteuerung aktivieren

- Verbinden Sie den Lautsprecher über Bluetooth mit dem Telefon
- Drücken Sie lange auf die Wiedergabe-/Pause-Taste, um den Sprachassistenten einzuschalten.

Freisprechmodus

- Wenn jemand ein über Bluetooth verbundenes Telefon anruft, nimmt ein kurzes Drücken der Wiedergabe-/Pause-Taste den Anruf an und ein langes Drücken dieser Taste lehnt den Anruf ab.
- Durch langes Drücken der Wiedergabe-/Pause-Taste während des Anrufs gelangen Sie zum Telefonat.
- Der Anruf wird durch langes Drücken der Wiedergabe-/Pause-Taste oder am Telefon beendet.

Funktion zum Zurücksetzen des Geräts

Wenn sich der Lautsprecher nicht ausschaltet oder auf Befehle reagiert, kann er durch kurzes Drücken der Reset-Taste mit einem stumpfen Draht zurückgesetzt werden.

Informationen

- Die Standardlautstärke beträgt 30% der maximalen Lautstärke.
- Die Wiedergabezeit hängt von der Lautstärke und der Art der Musik ab.

Ladevorgang

- Das Produkt enthält kein Ladegeräte. Laden Sie den Lautsprecher mit einem 5V, 1-3A Ladegerät oder am PC auf.
- Die Ladezeit sollte 5-9 Stunden betragen. Wenn der Akku vollständig aufgeladen ist, leuchten die 4 LEDs.
- Verwenden Sie den Lautsprecher nicht während des Ladevorgangs, um den Akku nicht zu beschädigen.



Symbol przekreślonego kosza na śmieci umieszczany na sprzęcie, opakowaniu lub dokumentach do niego dołączonych oznacza, że produktu nie wolno wyrzucać łącznie z innymi odpadami. Zużyty sprzęt może zawierać substancje posiadające właściwości trujące i rakotwórcze, niebezpieczne dla zdrowia i życia ludzi, ponadto zatrzymujące glebę oraz wody gruntowe. Obowiązkiem użytkownika jest przekazanie zużytego sprzętu do wyznaczonego punktu zbiórki w celu właściwego jego przetworzenia. Więcej informacji na temat punktów utylizacji urządzeń można uzyskać od władz lokalnych, firm utylizacyjnych oraz w miejscu zakupu tego produktu. Gospodarstwo domowe spełnia ważną rolę w przyczynianiu się do ponownego użycia i odzysku surowców wtórnych, w tym recyklingu, zużytego sprzętu. Na tym etapie kształtuje się postawy, które wpływają na zachowanie wspólnego dobra jakim jest czyste środowisko naturalne.

The symbol of a crossed-out wheeled bin placed on electronic or electrical equipment, its packaging or accompanying documents means that the product may not be thrown out together with other waste. Used equipment may contain substances with toxic and carcinogenic properties, hazardous to human health and life, and poisoning the soil and groundwater. It is the user's responsibility to hand over the used equipment to a designated collection point for its proper processing. For more information on recycling of electronic and electrical equipment, please contact your local authorities, waste disposal services and the place where you purchased this product. The household plays an important role in contributing to the reuse and recovery of secondary raw materials, including recycling, waste equipment. At this stage, attitudes are formed that affect the preservation of the common good, which is a clean natural environment.



tracer[®]

Producent:

Megabajt Sp. z o.o., ul. Rydygiera 8, 01-793 Warszawa